



OTTO CEO ACCELERANO LA CRESCITA CON LA TRASFORMAZIONE DIGITALE

Storie di successo dei clienti di 3DEXPERIENCE Works

RIDEFINIRE IL FUTURO
DELLA COLLABORAZIONE

RISPARMIARE
TEMPO E DENARO

UTILIZZARE I DATI PER
INNOVARE E PRENDERE
DECISIONI MIGLIORI

ESSERE PRONTI A
RISPONDERE ALLE
RICHIESTE DEI CLIENTI

UN APPROCCIO SNELLO
BASATO SUL CLOUD
PONE LE BASI PER
LA CRESCITA FUTURA

SCOPRI I VANTAGGI PER
LA TUA ORGANIZZAZIONE



RIDEFINIRE IL FUTURO
DELLA COLLABORAZIONE

RISPARMIARE
TEMPO E DENARO

UTILIZZARE I DATI PER
INNOVARE E PRENDERE
DECISIONI MIGLIORI

ESSERE PRONTI A
RISPONDERE ALLE
RICHIESTE DEI CLIENTI

UN APPROCCIO SNELLO
BASATO SUL CLOUD
PONE LE BASI PER
LA CRESCITA FUTURA

SCOPRI I VANTAGGI PER
LA TUA ORGANIZZAZIONE

Ottimizzare le prestazioni attuali e future è una priorità assoluta per i CEO. Oggi la competitività richiede molto più che semplici miglioramenti graduali. I CEO e gli altri dirigenti senior devono perfezionare la gestione aziendale trovando nuovi modi più sostenibili per condurre le proprie aziende e lanciare i prodotti sul mercato.

La tecnologia ha un ruolo fondamentale nella trasformazione aziendale. Le soluzioni basate sul cloud, come **3DEXPERIENCE®** Works, rendono l'azienda più agile unendo tutte le fasi del ciclo di vita del prodotto, ideazione, progettazione, simulazione, produzione e servizi di marketing, assicurando continuità e tracciabilità. Digitalizzando e connettendo tutte le aree aziendali, le organizzazioni possono modernizzare il modo in cui innovano, operano e offrono valore ai clienti.

3DEXPERIENCE Works è un portfolio di prodotti per l'innovazione aziendale che connette persone, dati e applicazioni in un unico ambiente collaborativo, consentendo a tutti coloro che partecipano allo sviluppo dei prodotti di contribuire al processo di innovazione. La soluzione utilizza la piattaforma **3DEXPERIENCE** basata sul cloud e combina la potenza di **SOLIDWORKS®** con gli strumenti Dassault Systèmes leader del settore per la progettazione, la simulazione, la produzione e il marketing. Poiché ogni parte interessata ha accesso in tempo reale agli strumenti e alle informazioni di cui ha bisogno, le aziende possono migliorare la collaborazione, aumentare la produttività e accelerare l'innovazione.



RIDEFINIRE IL FUTURO DELLA COLLABORAZIONE

3DEXPERIENCE Works fornisce alle organizzazioni gli strumenti necessari per collaborare in modo efficace e garantire che tutte le parti interessate partecipino allo sviluppo dei prodotti. La soluzione è stata progettata specificamente per ottimizzare la collaborazione e i flussi di lavoro, dall'idea iniziale fino alla produzione, la distribuzione e il ciclo di vita post-vendita.

RIDEFINIRE IL FUTURO DELLA COLLABORAZIONE

RISPARMIARE TEMPO E DENARO

UTILIZZARE I DATI PER INNOVARE E PRENDERE DECISIONI MIGLIORI

ESSERE PRONTI A RISPONDERE ALLE RICHIESTE DEI CLIENTI

UN APPROCCIO SNELLO BASATO SUL CLOUD PONE LE BASI PER LA CRESCITA FUTURA

SCOPRI I VANTAGGI PER LA TUA ORGANIZZAZIONE

... UN ESEMPIO PERFETTO

DDDROP B.V.

dddrop B.V., fornitore di innovazioni tecnologiche per la stampa 3D industriale, ha abbracciato il futuro della collaborazione nel cloud perché è in linea con la struttura dell'azienda. "Abbiamo bisogno di un metodo affidabile sia per collaborare in remoto allo sviluppo che per il lancio dei prodotti e, in entrambi i casi, le soluzioni **3DEXPERIENCE Works** sono la risposta alle nostre esigenze", dichiara Alfred Uytdevilligen, CEO di dddrop.

"La piattaforma **3DEXPERIENCE** e le soluzioni **3DEXPERIENCE Works** sono molto più che una radicale evoluzione del portfolio SOLIDWORKS", osserva Uytdevilligen. "La piattaforma **3DEXPERIENCE** rappresenta un modo di lavorare completamente nuovo che ci ha permesso di ridefinire l'azienda mettendoci in grado di supportare una maggiore collaborazione, innovazione e produttività", continua Uytdevilligen. "È molto più di una piattaforma di sviluppo. È una piattaforma di lancio dei prodotti in cui non tutti hanno bisogno di una licenza SOLIDWORKS, ma ognuno ha accesso solo agli strumenti e alle parti del processo che lo interessano. La piattaforma **3DEXPERIENCE** estende l'utilizzo del portfolio SOLIDWORKS agli spazi collaborativi sul cloud. Lavoriamo come non era mai stato possibile prima d'ora. Utilizzando insieme gli strumenti desktop SOLIDWORKS e le soluzioni **3DEXPERIENCE Works** basate sul cloud abbiamo a disposizione il meglio dei due mondi e possiamo prepararci allo sviluppo collaborativo del futuro, basato sul cloud".



“La piattaforma **3DEXPERIENCE** rappresenta un modo di lavorare completamente nuovo che ci ha permesso di ridefinire l'azienda mettendoci in grado di supportare una maggiore collaborazione, innovazione e produttività.”

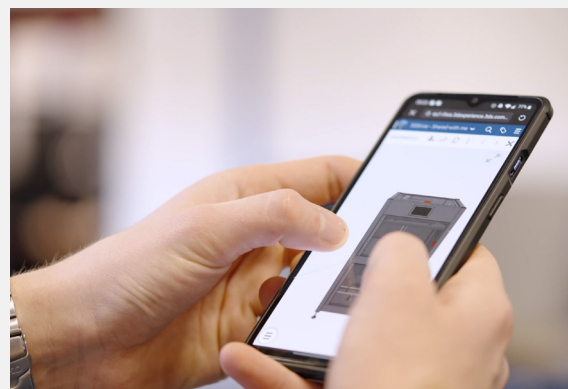

- Alfred Uytdevilligen,
CEO, dddrop B.V.

LEGGI L'INTERO ARTICOLO

Per leggere l'articolo completo su dddrop B.V., [fai clic qui](#).

dddrop

RIDEFINIRE IL FUTURO
DELLA COLLABORAZIONE

RISPARMIARE
TEMPO E DENARO

UTILIZZARE I DATI PER
INNOVARE E PRENDERE
DECISIONI MIGLIORI

ESSERE PRONTI A
RISPONDERE ALLE
RICHIESTE DEI CLIENTI

UN APPROCCIO SNELLO
BASATO SUL CLOUD
PONE LE BASI PER
LA CRESCITA FUTURA

SCOPRI I VANTAGGI PER
LA TUA ORGANIZZAZIONE

... UN ESEMPIO PERFETTO

SMARTFLYER LTD.

Giunta alla soglia di una nuova era dell'aviazione, Smartflyer, LTD. è la prima azienda al mondo a sviluppare velivoli totalmente elettrici, ibridi elettrici/a carburante e a celle a combustibile elettrici. Quando Rolf Stuber, CEO e responsabile della progettazione, ha fondato Smartflyer nel 2016, si è reso conto che il team di specialisti altamente qualificati provenienti da diverse discipline avrebbe dovuto collaborare in modo efficace e sicuro per sviluppare prodotti innovativi e di successo.

"La soluzione è stata scegliere strumenti moderni specificamente realizzati per affrontare queste sfide", racconta Stuber. In un progetto interdisciplinare estremamente complesso, come lo sviluppo di un aereo ibrido elettrico, tutti i membri del team devono poter accedere alle informazioni di cui hanno bisogno per completare il proprio lavoro in qualsiasi momento, da qualsiasi luogo e da qualsiasi dispositivo, cosa che **3DEXPERIENCE Works** rende possibile.

Inoltre, gli strumenti di comunicazione e visualizzazione di **3DEXPERIENCE Works** permettono a un team geograficamente distribuito di collaborare ed eseguire le revisioni del progetto, abbattendo ogni barriera. "Con le soluzioni **3DEXPERIENCE Works**, oltre a SOLIDWORKS CAD per la costruzione, SOLIDWORKS Simulation per l'analisi e SOLIDWORKS CAM per la produzione, disponiamo di strumenti molto potenti che semplificano la nostra vita lavorativa e ci consentono di mettere in pratica le nostre idee", spiega Stuber.



“ In un progetto interdisciplinare estremamente complesso, come lo sviluppo di un aereo ibrido elettrico, tutti i membri del team devono poter accedere alle informazioni di cui hanno bisogno per completare il proprio lavoro in qualsiasi momento, da qualsiasi luogo e da qualsiasi dispositivo...”

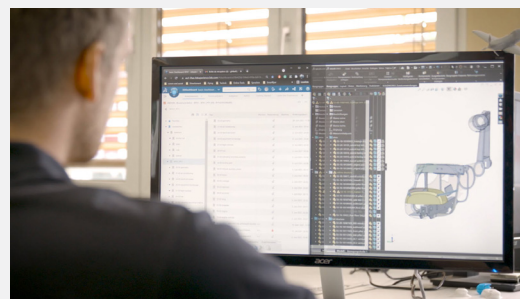

- Rolf Stuber,
CEO, Smartflyer, LTD

LEGGI L'INTERO ARTICOLO

Per leggere l'articolo completo su Smartflyer LTD, [fai clic qui](#).



RIDEFINIRE IL FUTURO
DELLA COLLABORAZIONE

RISPARMIARE
TEMPO E DENARO

UTILIZZARE I DATI PER
INNOVARE E PRENDERE
DECISIONI MIGLIORI

ESSERE PRONTI A
RISPONDERE ALLE
RICHIESTE DEI CLIENTI

UN APPROCCIO SNELLO
BASATO SUL CLOUD
PONE LE BASI PER
LA CRESCITA FUTURA

SCOPRI I VANTAGGI PER
LA TUA ORGANIZZAZIONE



RISPARMIARE TEMPO E DENARO

Per raggiungere gli obiettivi aziendali, molti dirigenti sono alla ricerca di investimenti tecnologici che consentano di risparmiare tempo e denaro. Concentrandosi su pratiche aziendali sostenibili, i dirigenti possono guidare la propria organizzazione nel prossimo decennio e oltre. **3DEXPERIENCE Works** è progettato per ottimizzare i flussi di lavoro, facendo risparmiare tempo e denaro durante lo sviluppo dei prodotti.

RIDEFINIRE IL FUTURO
DELLA COLLABORAZIONE

RISPARMIARE
TEMPO E DENARO

UTILIZZARE I DATI PER
INNOVARE E PRENDERE
DECISIONI MIGLIORI

ESSERE PRONTI A
RISPONDERE ALLE
RICHIESTE DEI CLIENTI

UN APPROCCIO SNELLO
BASATO SUL CLOUD
PONE LE BASI PER
LA CRESCITA FUTURA

SCOPRI I VANTAGGI PER
LA TUA ORGANIZZAZIONE

... UN ESEMPIO PERFETTO

NASKA ROBOTICS, GmbH

NASKA Robotics utilizza le soluzioni **3DEXPERIENCE Works** per completare la ricerca e lo sviluppo del sistema robotizzato RockFarm per la mineralizzazione dell'anidride carbonica con l'obiettivo di combattere gli effetti del cambiamento climatico. "Avevamo bisogno di uno strumento di progettazione semplice da utilizzare e gestito all'interno di un browser nel cloud per tutto il nostro team distribuito [geograficamente]", racconta Tobias Brett, CEO di NASKA. "Abbiamo scelto gli strumenti di progettazione sulla piattaforma **3DEXPERIENCE** perché il loro funzionamento è il più simile a quello di SOLIDWORKS". NASKA ha adottato 3D Sculptor e 3D Creator sulla piattaforma **3DEXPERIENCE** perché questi strumenti soddisfano le esigenze del team in termini di progettazione industriale, progettazione meccanica e gestione del ciclo di vita e possono essere utilizzati sul cloud attraverso un browser web.

Lo sviluppo dell'esclusivo sistema robotizzato RockFarm con le soluzioni **3DEXPERIENCE Works** connesse alla piattaforma **3DEXPERIENCE** è stato particolarmente utile per NASKA in ottica di tempo e costi risparmiati dalla startup tedesca. "Poiché i nostri strumenti di progettazione vengono utilizzati in un browser e la nostra infrastruttura dati è nel cloud, abbiamo evitato quel consistente anticipo di capitale iniziale per l'acquisto di hardware che solitamente le startup devono sostenere", osserva Brett.

"Stiamo ottenendo ulteriori risparmi economici grazie al tempo risparmiato nel nostro flusso di lavoro", prosegue Brett. "[Le soluzioni **3DEXPERIENCE Works**] ci hanno permesso di iniziare rapidamente a lavorare con colleghi che non hanno esperienza con il CAD e, se una sola persona crea un collo di bottiglia, possiamo trasferire rapidamente parte del lavoro a un altro membro del team eliminando il rischio di ritardi".



“ Poiché i nostri strumenti di progettazione vengono utilizzati in un browser e la nostra infrastruttura dati è nel cloud, abbiamo evitato quel consistente anticipo di capitale iniziale per l'acquisto di hardware che solitamente le startup devono sostenere.”

- Tobias Brett,
CEO, NASKA robotics, GmbH

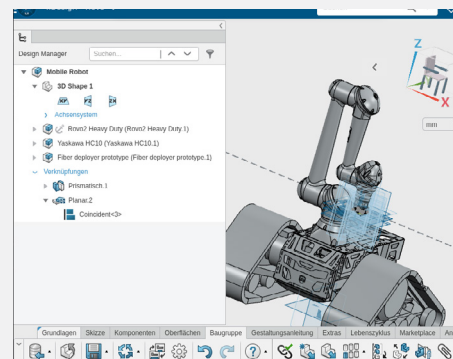

LEGGI L'INTERO ARTICOLO

Per leggere l'articolo completo sul RockFarm di NASKA robotics, [fai clic qui](#).



RIDEFINIRE IL FUTURO
DELLA COLLABORAZIONE

RISPARMIARE
TEMPO E DENARO

UTILIZZARE I DATI PER
INNOVARE E PRENDERE
DECISIONI MIGLIORI

ESSERE PRONTI A
RISPONDERE ALLE
RICHIESTE DEI CLIENTI

UN APPROCCIO SNELLO
BASATO SUL CLOUD
PONE LE BASI PER
LA CRESCITA FUTURA

SCOPRI I VANTAGGI PER
LA TUA ORGANIZZAZIONE

... UN ESEMPIO PERFETTO

ROBORISEN

RoboRisen, un'azienda di ricerca che sviluppa il sistema robotico per la didattica PingPong, voleva migliorare l'efficienza dello sviluppo e della produzione dei prodotti e per farlo ha scelto le soluzioni **3DEXPERIENCE Works**, grazie alle quali ha ridotto i cicli di progettazione e i costi dei prototipi e migliorato la qualità dei prodotti.

SOLIDWORKS e le soluzioni **3DEXPERIENCE Works** hanno permesso ai progettisti di RoboRisen di collaborare e gestire facilmente i dati di progettazione dei prodotti senza dover investire in risorse IT o hardware. Con le soluzioni di gestione dei dati sul cloud di **3DEXPERIENCE Works** insieme al software SOLIDWORKS, l'azienda è stata in grado di risolvere numerose sfide legate alla qualità e alla gestione dei dati.

"La collaborazione è diventata più che mai semplice e pratica. I dati possono essere controllati in qualsiasi momento, da qualsiasi luogo, nel cloud. Grazie a questi miglioramenti, il periodo di sviluppo dei nostri prodotti è stato ridotto di circa il 20%", racconta il CEO dell'azienda, Sangbin Yim.

I prodotti **3DEXPERIENCE Works** hanno aiutato RoboRisen anche a ridurre i costi di prototipazione del 30%, ridurre del 20% i difetti relativi agli errori di revisione e migliorare drasticamente la collaborazione e le comunicazioni.

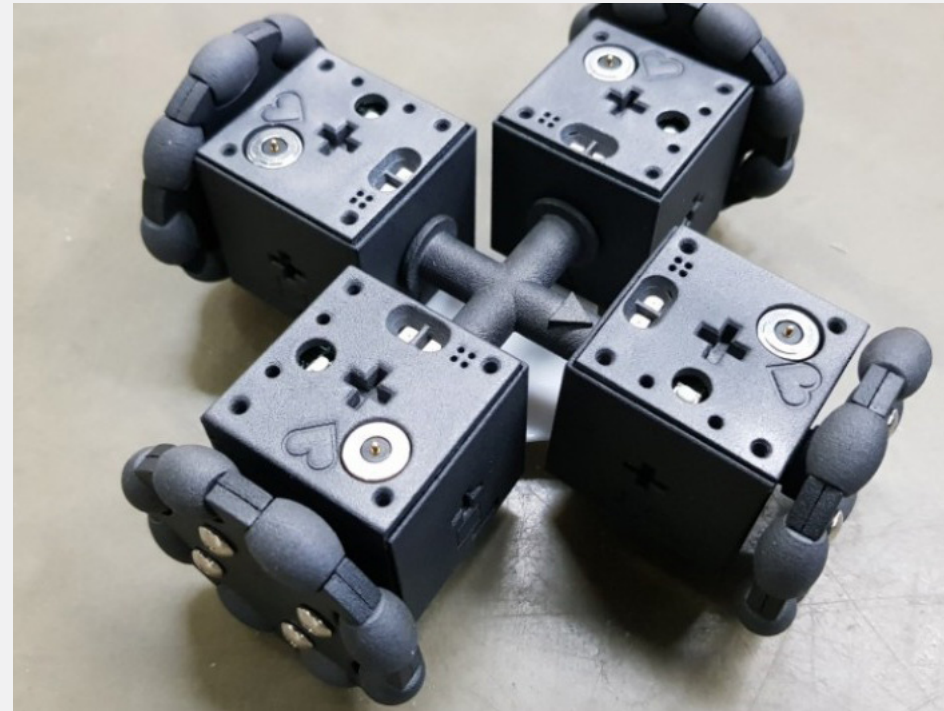

“ La collaborazione è diventata più che mai semplice e pratica. I dati possono essere controllati in qualsiasi momento, da qualsiasi luogo, nel cloud.”

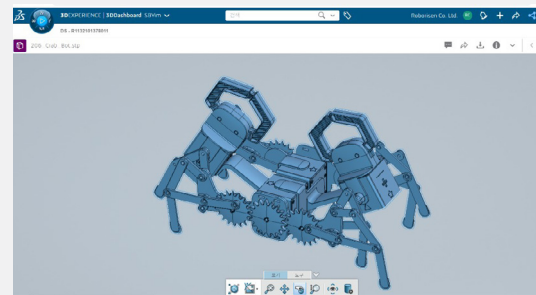

- Sangbin Yim,
CEO, RoboRisen

LEGGI L'INTERO ARTICOLO

Per leggere l'articolo completo su RoboRisen, [fai clic qui](#).



RIDEFINIRE IL FUTURO
DELLA COLLABORAZIONE

RISPARMIARE
TEMPO E DENARO

UTILIZZARE I DATI PER
INNOVARE E PRENDERE
DECISIONI MIGLIORI

ESSERE PRONTI A
RISPONDERE ALLE
RICHIESTE DEI CLIENTI

UN APPROCCIO SNELLO
BASATO SUL CLOUD
PONE LE BASI PER
LA CRESCITA FUTURA

SCOPRI I VANTAGGI PER
LA TUA ORGANIZZAZIONE

UTILIZZARE I DATI PER INNOVARE E PRENDERE DECISIONI MIGLIORI

Molte organizzazioni devono affrontare il problema dell'isolamento di persone e dati. Le soluzioni **3DEXPERIENCE Works** connettono persone, dati e applicazioni, ovvero tutti gli elementi necessari per portare i prodotti dall'ideazione alla distribuzione e oltre. **3DEXPERIENCE Works** consente agli utenti di utilizzare i dati e di trasformarli in informazioni utili. Crea esperienze di analisi che consentono a tutto il personale dell'azienda di avere accesso alle informazioni.

I dati memorizzati online possono essere facilmente riutilizzati e gestiti in modo sicuro e non vengono più persi o eliminati accidentalmente. Con tutti i dati in un unico posto, tutti possono accedere in tempo reale a un'unica fonte di dati, evitando ai team il rischio di lavorare con informazioni o progetti non aggiornati. Un'unica fonte di dati elimina gli errori e fornisce al management dati e informazioni utili e immediati. I dati visualizzati correttamente e inseriti nel contesto appropriato sono alla base di un processo decisionale informato.



RIDEFINIRE IL FUTURO
DELLA COLLABORAZIONE

RISPARMIARE
TEMPO E DENARO

UTILIZZARE I DATI PER
INNOVARE E PRENDERE
DECISIONI MIGLIORI

ESSERE PRONTI A
RISPONDERE ALLE
RICHIESTE DEI CLIENTI

UN APPROCCIO SNELLO
BASATO SUL CLOUD
PONE LE BASI PER
LA CRESCITA FUTURA

SCOPRI I VANTAGGI PER
LA TUA ORGANIZZAZIONE

... UN ESEMPIO PERFETTO

PÄSSILÄ BICYCLES

Pässilä Bicycles, azienda che sviluppa innovativi telai per mountain bike in titanio, è riuscita a ridurre il ciclo di prototipazione da tre mesi a tre settimane grazie a **3DEXPERIENCE Works**. "La piattaforma **3DEXPERIENCE** ci offre non solo un'area di lavoro collaborativa basata sul cloud, ma anche un luogo in cui archiviare e gestire i dati in modo accurato e sicuro", afferma il CEO di Pässilä Bicycles Markku Hautamäki. "Grazie alle soluzioni **3DEXPERIENCE Works** abbiamo a disposizione il sistema di gestione trasparente dei dati di cui abbiamo bisogno per controllare le revisioni e il loro potenziale impatto sulla qualità dei prodotti". Disporre di tutti i dati in tempo reale in un unico posto aiuta inoltre i team dirigenziali ed esecutivi a prendere decisioni migliori ed evitare costosi errori. "Grazie alle soluzioni **3DEXPERIENCE Works**, possiamo visualizzare meglio l'aspetto del telaio e verificare che tutte le distanze siano adeguate per prevenire collisioni e interferenze prima di creare un prototipo", continua Hautamäki.

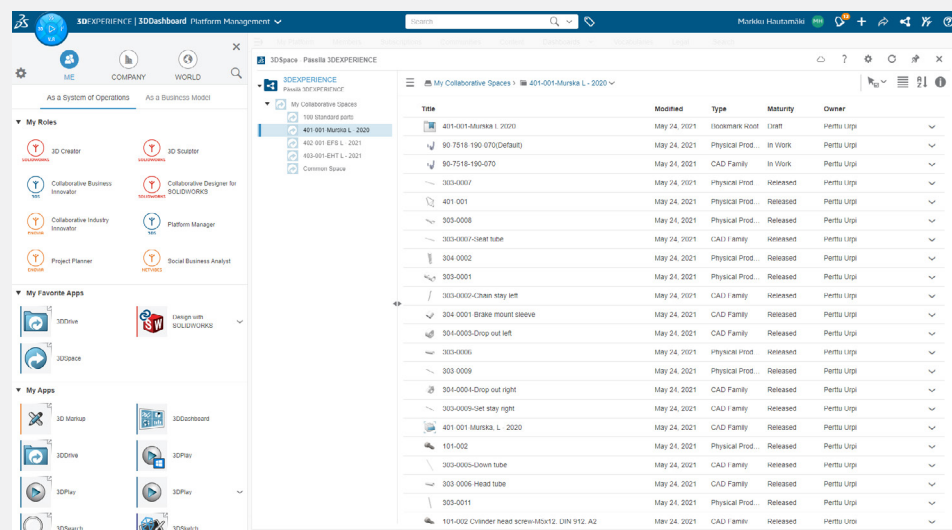

“Grazie alle soluzioni **3DEXPERIENCE Works** abbiamo a disposizione il sistema di gestione trasparente dei dati di cui abbiamo bisogno per controllare le revisioni e il loro potenziale impatto sulla qualità dei prodotti.”

- Markku Hautamäki, CEO, Pässilä Bicycles

LEGGI L'INTERO ARTICOLO

Per leggere l'articolo completo su Pässilä Bicycles, [fai clic qui](#).

PÄSSILÄ
BICYCLES

RIDEFINIRE IL FUTURO
DELLA COLLABORAZIONE

RISPARMIARE
TEMPO E DENARO

UTILIZZARE I DATI PER
INNOVARE E PRENDERE
DECISIONI MIGLIORI

ESSERE PRONTI A
RISPONDERE ALLE
RICHIESTE DEI CLIENTI

UN APPROCCIO SNELLO
BASATO SUL CLOUD
PONE LE BASI PER
LA CRESCITA FUTURA

SCOPRI I VANTAGGI PER
LA TUA ORGANIZZAZIONE

... UN ESEMPIO PERFETTO

EXTREME ANALYSES ENGINEERING

Simone Bernardini è CEO della società italiana di progettazione per parchi divertimenti e attrazioni Extreme Analyses Engineering. Bernardini ritiene che la simulazione combinata con la produzione additiva sia fondamentale per ridurre drasticamente i costi di sviluppo e gestione delle montagne russe. Egli utilizza la piattaforma **3DEXPERIENCE** per creare gemelli virtuali, una rappresentazione virtuale in tempo reale di un prodotto o un sistema che può essere utilizzata per valutare tutti gli scenari e prevedere i risultati. "Utilizzando i gemelli virtuali, possiamo definire chiaramente un nuovo concept e creare e testare virtualmente un prototipo per determinare esattamente come si comporterà una giostra prima di costruirla fisicamente", afferma. "Le nostre simulazioni ricreano accuratamente le condizioni reali per supportare il processo decisionale".

"Non volevamo trasferire i dati da un'applicazione all'altra, rischiando di perdere informazioni e intelligence lungo il percorso", afferma Bernardini. "Volevamo gestire tutte le comunicazioni in unico posto e per farlo abbiamo scelto la piattaforma **3DEXPERIENCE**. Utilizzavamo già SOLIDWORKS per la progettazione e avevamo iniziato a esplorare le funzionalità di SIMULIA per la simulazione. Il nostro obiettivo era quello di automatizzare i nostri processi ed eliminare i tempi lunghi necessari per eseguire analisi". Oggi Extreme Analyses Engineering utilizza la piattaforma **3DEXPERIENCE** sul cloud con SOLIDWORKS, SIMULIA e ENOVIA per dare vita alla sua visione di produzione additiva.



“Volevamo gestire tutte le comunicazioni in unico posto e per farlo abbiamo scelto la piattaforma **3DEXPERIENCE**.”

- Simone Bernardini,
CEO, Extreme Analyses Engineering

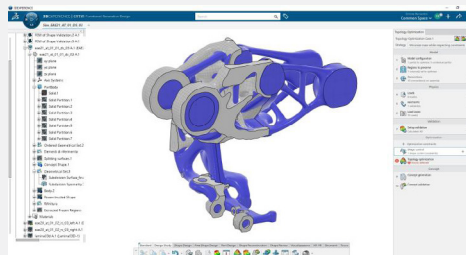

LEGGI L'INTERO ARTICOLO

Per leggere l'articolo completo su Extreme Analyses, [fai clic qui](#).



RIDEFINIRE IL FUTURO
DELLA COLLABORAZIONE

RISPARMIARE
TEMPO E DENARO

UTILIZZARE I DATI PER
INNOVARE E PRENDERE
DECISIONI MIGLIORI

ESSERE PRONTI A
RISPONDERE ALLE
RICHIESTE DEI CLIENTI

UN APPROCCIO SNELLO
BASATO SUL CLOUD
PONE LE BASI PER
LA CRESCITA FUTURA

SCOPRI I VANTAGGI PER
LA TUA ORGANIZZAZIONE

ESSERE PRONTI A RISPONDERE ALLE RICHIESTE DEI CLIENTI

Un portafoglio di prodotti per l'innovazione aziendale aiuta le organizzazioni a offrire nuovo valore integrando il feedback dei clienti e le ricerche di mercato nel ciclo di innovazione.

L'approccio unificato alla definizione del prodotto consente un ciclo di feedback continuo che integra rapidamente le modifiche, identifica nuove opportunità, sblocca nuovi mercati e aumenta la quota di mercato corrente. L'integrazione del feedback dei clienti nel processo di progettazione impedisce che vengano realizzate e consegnate parti difettose, aumentando la redditività e la soddisfazione del cliente.

Secondo Markku Hautamäki, CEO di Pässilä Bicycles, "Grazie alle soluzioni **3DEXPERIENCE Works** siamo in grado di soddisfare al meglio le richieste dei clienti in termini di complessità, innovazione e personalizzazione".

Extreme Analyses Engineering è stata in grado di accelerare lo sviluppo dei prodotti e offrire ai clienti un notevole risparmio sui costi. "Secondo le nostre stime, i nostri clienti possono risparmiare circa il 30% sui costi di sviluppo e gestione. Abbiamo guadagnato velocità in tutto il processo, dall'ideazione alla produzione", afferma il CEO Simone Bernardini.



RIDEFINIRE IL FUTURO
DELLA COLLABORAZIONE

RISPARMIARE
TEMPO E DENARO

UTILIZZARE I DATI PER
INNOVARE E PRENDERE
DECISIONI MIGLIORI

ESSERE PRONTI A
RISPONDERE ALLE
RICHIESTE DEI CLIENTI

UN APPROCCIO SNELLO
BASATO SUL CLOUD
PONE LE BASI PER
LA CRESCITA FUTURA

SCOPRI I VANTAGGI PER
LA TUA ORGANIZZAZIONE



UN APPROCCIO SNELLO BASATO SUL CLOUD PONE LE BASI PER LA CRESCITA FUTURA

L'applicazione di un portafoglio di innovazione aziendale basato sul cloud aiuta a ottimizzare e trasformare l'intera azienda per una crescita sostenibile a lungo termine. **3DEXPERIENCE Works** mette a disposizione di tutti le conoscenze e il know-how aziendali. Con visibilità completa su un'unica fonte di dati, disponibile in qualsiasi momento e ovunque, coprendo ogni aspetto del business, i dirigenti hanno a disposizione le conoscenze più accurate e complete per individuare con fiducia le opportunità che si profilano all'orizzonte.



RIDEFINIRE IL FUTURO DELLA COLLABORAZIONE

RISPARMIARE TEMPO E DENARO

UTILIZZARE I DATI PER INNOVARE E PRENDERE DECISIONI MIGLIORI

ESSERE PRONTI A RISPONDERE ALLE RICHIESTE DEI CLIENTI

UN APPROCCIO SNELLO BASATO SUL CLOUD PONE LE BASI PER LA CRESCITA FUTURA

SCOPRI I VANTAGGI PER LA TUA ORGANIZZAZIONE

... UN ESEMPIO PERFETTO

SKINNY GUY CAMPERS

Skinny Guy Campers sta sviluppando una nuova generazione di camper utilizzando le soluzioni **3DEXPERIENCE Works** per ottenere la flessibilità, l'agilità e il controllo dei costi di cui la startup ha bisogno per completare la fase di ricerca e sviluppo iniziale. La connessione alla piattaforma fornisce inoltre le basi per lo sviluppo dei prodotti di cui l'azienda ha bisogno per supportare la crescita e l'espansione future.

"**3DEXPERIENCE Works** ci dà la possibilità di sviluppare i nostri prodotti, aumentare la scalabilità in base alla crescita ed espanderci", spiega Jason Bontrager, proprietario e CEO di Skinny Guy Campers. "Uno dei motivi per cui volevo che lo sviluppo dei nostri prodotti avvenisse nel cloud è perché prevediamo di realizzare e assemblare i prodotti in luoghi diversi", aggiunge Bontrager.

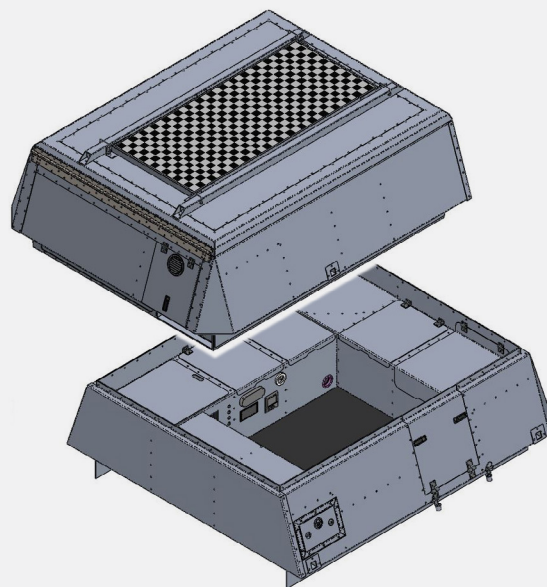

“**3DEXPERIENCE** ci dà la possibilità di sviluppare i nostri prodotti, aumentare la scalabilità in base alla crescita ed espanderci.”

- Jason Bontrager,
Proprietario e CEO, Skinny Guy Campers

LEGGI L'INTERO ARTICOLO

Per leggere l'articolo completo su Skinny Guy Campers, [fai clic qui](#).



RIDEFINIRE IL FUTURO
DELLA COLLABORAZIONE

RISPARMIARE
TEMPO E DENARO

UTILIZZARE I DATI PER
INNOVARE E PRENDERE
DECISIONI MIGLIORI

ESSERE PRONTI A
RISPONDERE ALLE
RICHIESTE DEI CLIENTI

UN APPROCCIO SNELLO
BASATO SUL CLOUD
PONE LE BASI PER
LA CRESCITA FUTURA

SCOPRI I VANTAGGI PER
LA TUA ORGANIZZAZIONE

... UN ESEMPIO PERFETTO

DEXAI ROBOTICS

Anche Dexai Robotics utilizza **3DEXPERIENCE Works** come base per sostenere la propria crescita. Dexai Robotics sta rivoluzionando l'industria alimentare con lo sviluppo di Alfred, un sous-chef robotico che aiuta ristoranti e cucine commerciali a incrementare la produttività, affrontando al contempo una serie di sfide operative specifiche delle attività di ristorazione. "Con la crescita e il continuo progresso della tecnologia", racconta il co-fondatore e CEO dell'azienda Dave Johnson, "ci siamo resi conto che avevamo bisogno di strumenti per la gestione dei dati di prodotto e del ciclo di vita del prodotto [PLM] per continuare a sostenere la nostra crescita". Dexai Robotics ha aggiunto gli strumenti PLM basati sul cloud disponibili nel portfolio di soluzioni **3DEXPERIENCE Works** all'installazione **SOLIDWORKS** esistente per accelerare lo sviluppo di Alfred, aumentando la visibilità dei progetti e ottimizzando i tempi di progettazione. Ciò ha inoltre consentito a un team di sviluppo in crescita di passare rapidamente dalla fase di ricerca e sviluppo all'utilizzo in molti ristoranti.



“ Ci siamo resi conto che avevamo bisogno di strumenti per la gestione dei dati di prodotto e del ciclo di vita del prodotto [PLM] per continuare a sostenere la nostra crescita.”

- Dave Johnson,
CEO e co-fondatore di
Dexai Robotics

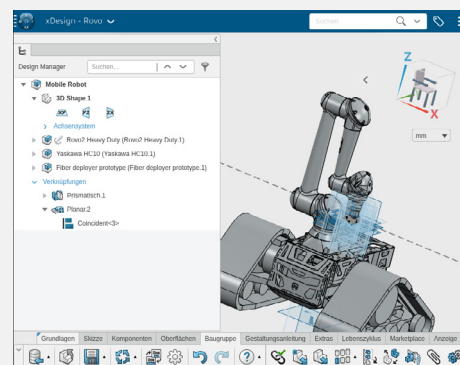

LEGGI L'INTERO ARTICOLO

Per leggere l'articolo completo su
Dexai Robotics, [fai clic qui](#).



RIDEFINIRE IL FUTURO
DELLA COLLABORAZIONE

RISPARMIARE
TEMPO E DENARO

UTILIZZARE I DATI PER
INNOVARE E PRENDERE
DECISIONI MIGLIORI

ESSERE PRONTI A
RISPONDERE ALLE
RICHIESTE DEI CLIENTI

UN APPROCCIO SNELLO
BASATO SUL CLOUD
PONE LE BASI PER
LA CRESCITA FUTURA

SCOPRI I VANTAGGI PER
LA TUA ORGANIZZAZIONE

SCOPRI I VANTAGGI PER LA TUA ORGANIZZAZIONE

3DEXPERIENCE Works offre l'agilità e la resilienza necessarie per immaginare un futuro più ambizioso ed essere sempre un passo avanti alla concorrenza.

Parla con un esperto SOLIDWORKS per scoprire in che modo la tua organizzazione può restare all'avanguardia nell'innovazione e supportare una crescita sostenibile con **3DEXPERIENCE Works**.

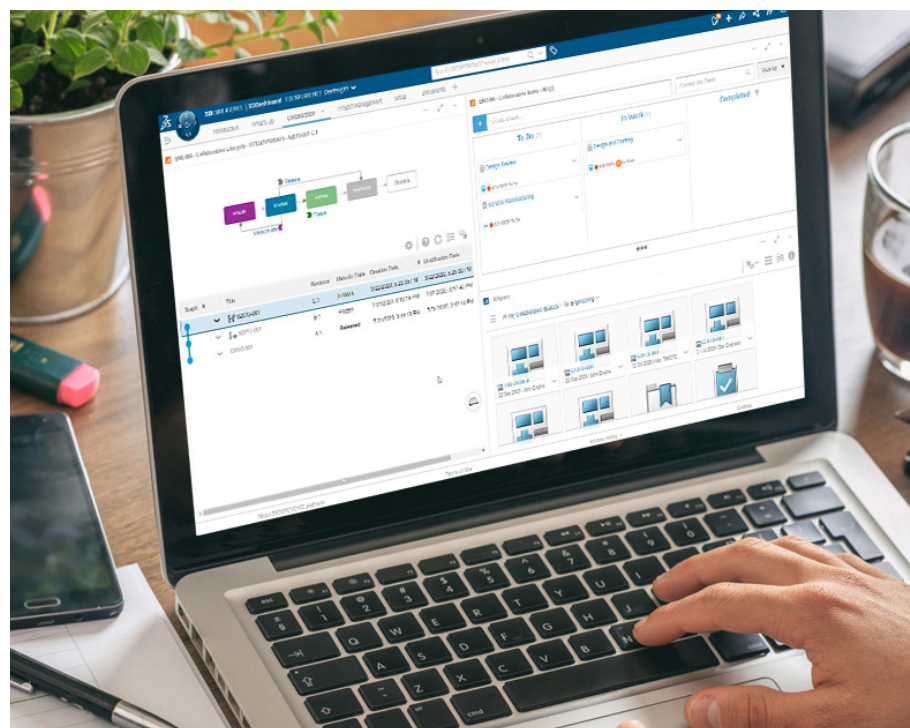

Per avere maggiori informazioni su **3DEXPERIENCE Works**, visita il sito www.3dexperienceworks.com/it o contatta il rivenditore SOLIDWORKS di zona.

La piattaforma **3DEXPERIENCE**® migliora le applicazioni del marchio al servizio di 11 settori industriali ed offre un'ampia gamma di esperienze di soluzioni industriali.

Dassault Systèmes, the **3DEXPERIENCE** Company, è un catalizzatore per il progresso umano. Mettiamo a disposizione di aziende e privati ambienti di collaborazione virtuali in cui immaginare innovazioni per un mondo sostenibile. Creando riproduzioni virtuali esatte del mondo reale con le nostre applicazioni e la piattaforma **3DEXPERIENCE**, i nostri clienti ampliano i confini dell'innovazione, dell'apprendimento e della produzione.

I 20.000 dipendenti di Dassault Systèmes offrono valore a oltre 270.000 aziende di tutte le dimensioni e di tutti i settori industriali in oltre 140 Paesi. Per ulteriori informazioni, visitare il sito web www.3ds.com/it.



3DEXPERIENCE®

RIDEFINIRE IL FUTURO
DELLA COLLABORAZIONE

RISPARMIARE
TEMPO E DENARO

UTILIZZARE I DATI PER
INNOVARE E PRENDERE
DECISIONI MIGLIORI

ESSERE PRONTI A
RISPONDERE ALLE
RICHIESTE DEI CLIENTI

UN APPROCCIO SNELLO
BASATO SUL CLOUD
PONE LE BASI PER
LA CRESCITA FUTURA

SCOPRI I VANTAGGI PER
LA TUA ORGANIZZAZIONE